



CANTON DU VALAIS
KANTON WALLIS

Informationen Ausbildung STRASSE / BAHN Information formation ROUTE / RAIL



Ausbildung Feuerwehr
Formation Sapeurs-pompiers

2020

Begrüßung / Accueil



Brig-Glis

BUS

MGB

Leuk

Gampel-Steg

Sion

Haut-Lac

Unnerrgoms

Sierre

St. Niklaus

Brigerberg

Raron

Haut-Entremont

Simplon-Süd

Lötschental

Martigny

Visp

Monthey

Info 2019/2020

STRASSE & BAHN / ROUTE & RAIL

AGENDA

- Was war, was kommt!
- AGENDA Bahn / Strasse
- Anfrage / Zuteilung
Kontingente
- Abrechnungen
- Alarmierung
- Aufgaben Kdt
- Konzept Wallis Bahn 20xx
- Neue Verträge «ASTRA»

27.11.2019

- Ce qui s'est passé, ce qui arrive!
- AGENDA Rail / Route
- Demande / Répartition
contingents
- Soldes
- Alarmes
- Tâches du Cdt
- Concept Rail Valais 20xx
- Nouveaux contrats «ASTRA»

Info 2019/2020

STRASSE & BAHN / ROUTE & RAIL



Was war / ce qui s'est passé ... IVS Raron



... Grundsätze Einsatzlehre

... Principes opérationnels

... Beleuchtung IVS Raron

... Éclairage IVS Rarogne

... schonende Rettung aus Zug

... Sauvetage dans le train

Info 2019/2020

STRASSE & BAHN / ROUTE & RAIL



Was war / ce qui s'est passé ... IVS Raron



... Zugsicherung

... Sécurisation train

... Materialdepot auf der IVS Raron

... Dépôt matériel IVS Rarogne

... Beschallung IVS

... Système de sonorisation

Info 2019/2020

STRASSE & BAHN / ROUTE & RAIL



Was war / ce qui s'est passé ... Simplon



... Kurzlektionen

... Leçons courtes

... Einsatz 1:1 im Tunnel

... Intervention 1:1 dans le tunnel

... Gefahren erkennen

... Reconnaître les dangers

Info 2019/2020

STRASSE & BAHN / ROUTE & RAIL



Was war / ce qui s'est passé ... Simplon

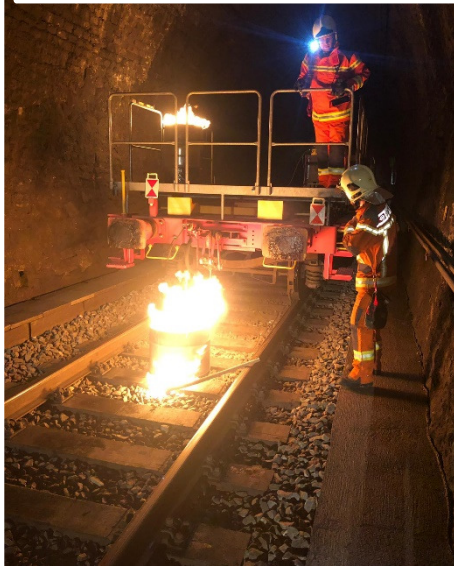

... Bereitstellung Abfahrt

... Dispositif de départ

... Anwendung Einsatzgrundsätze

... Application des principes d'intervention

... Festigen LRZ 04

... Consolidation LRZ 04

Info 2019/2020

STRASSE & BAHN / ROUTE & RAIL



Was war / ce qui s'est passé ... Lötschberg



... Überprüfung Rettungskonzept

... Contrôle concept de sauvetage

... Koordination BE - VS

... Coordination BE - VS

... Grenzen für die Feuerwehr

... Limites des sapeurs-pompiers

... Evakuation 1:1

... Évacuation 1:1

Info 2019/2020

STRASSE & BAHN / ROUTE & RAIL



Was war / ce qui s'est passé ... Lötschberg



... Alarmierung

... Alarmes

... Taktik festlegen

... Fixer la tactique

... Abströmseite / Anströmseite

... Côté aval / Côté amont

... Interne Prozesse Firma MARTI

... Processus interne entreprise
MARTI

Info 2019/2020

STRASSE & BAHN / ROUTE & RAIL



Was kommt / ce qui arrive ...



Änderungen genehmigt durch Amtschef

Changement validé par le Chef d'Office

Anpassungen «AGENDA» Strasse

Modifications «AGENDA» Route

Anpassungen «AGENDA» Bahn

Modifications «AGENDA» Rail

Info 2019/2020

STRASSE & BAHN / ROUTE & RAIL

Was kommt / ce qui arrive ...



Abrechnungen «SOLD» für Kurse / Einsätze

Décomptes «SOLDES» pour les cours / interventions

Anpassungen Alarmierung

Modifications alarmes

Terminplanungen

Calendrier

Info 2019/2020

STRASSE & BAHN / ROUTE & RAIL

Was kommt / ce qui arrive ...

Werte Kommandanten

Mit grossen Schritten nähern wir uns der Ausbildung 2020. In der Beilage senden wir Euch die Agendas 2020 der Bahn und Strasse. Die Kurse sind im VS-Fire ersichtlich.

Für die Strassenkurse bitten wir Euch gemäss «Agenda 2020 Strasse/Route» Eure Kontingente (Teilnehmer) direkt im VS-Fire einzuschreiben.

Für die Bahnkurse bitten wir Euch gemäss «Agenda 2020 Bahn/Rail» Eure Kontingente (Teilnehmer) uns per E-Mail (richard.rieder@admin.vs.ch und marylin.janjic@admin.vs.ch) zu senden.

Gerne laden wir Sie am **Mittwoch, 27. November 2019 um 17h30** zu einer Sitzung Bahn/Strasse 2020 in Grône (Aula 1) ein.

An dieser Sitzung informieren wir Sie über folgende Punkte:

- Agenda 2020 Bahn
- Agenda 2020 Strasse
- Einschreibungen (VS-Fire)
- Abrechnungen Kurse
- Verträge ASTRA
- Abrechnungen Jahrespauschalen
- Weisungen «Polycom» Autobahn

Vielen Dank für Eure Zusammenarbeit.

Freundliche Grüsse

Rico & Marylin

 29.10.2019

 26.11.2019

Chers Commandants,

A grands pas, nous nous approchons de la formation 2020. Ci-joint, nous vous faisons parvenir les agendas 2020 rail et route. Les cours sont visibles dans le VS-Fire.

Pour les cours route nous vous prions d'inscrire les participants directement dans le VS-Fire, selon les contingents attribués de « l'agenda 2020 Strasse/Route ».

Pour les cours rail, nous vous prions de nous envoyer les participants par e-mail (richard.rieder@admin.vs.ch et marylin.janjic@admin.vs.ch), selon les contingents attribués de « l'agenda 2020 Bahn/Rail ».

Nous vous invitons à la séance d'information rail et route 2020 comme suit :

Date : Mercredi, 27 novembre 2019

Heure : 17h30

Lieu : Aula 1, PCI Grône

Point à discuter :

- Agenda 2020 Rail
- Agenda 2020 Route
- Inscriptions (VS-Fire)
- Décomptes cours
- Contrats ASTRA
- Décomptes annuelles
- Directives «Polycom» autoroute

Merci pour votre engagement.

Meilleures salutations

Rico & Marylin

Info 2019/2020

STRASSE & BAHN / ROUTE & RAIL

Agenda

CANTON DU VALAIS KANTON VALAIS		2020 Agenda Strasse / Route																														
RR / MJ		ASTRA																														
Typ Type	Bezeichnung Kurs	Définition du cours	Tage Jours	Datum Date	Anzahl Teilnehmer / Totale participants											Kontingent / Contingent ifa																
					Obligatorisch / obligatoire												Frei / Libre															
					SPFW A - Brig-Glis	FW Brigsteig	SPFW A - Visp	FW Simplon-Süd	FW Lötschental	SPFW B - Gampel-Steg	SPFW B - Leuk	CSIA - Sierre	CSIA - Sion	CSIA - Martigny	CSIA - Monthey	CSIB - BVS	CSIB - Haut-Entremont	Frei / Libre	SPFW B - Goms	SPFW B - Unnergoins	SPFW B - Saastal	SPFW B - St. Niklaus	SPFW B - Zermatt	SPFW B - Leukerbad	CSIB - Crans-Montana	CSIB - Pringse	CSIB - Deux Rives	CSIB - Haut-Lac				
S1	UVA-Basiskurs Strasse (Teil 1)		2	28.-29.02.2020	2	2		2										1														7
S1		Cours de base route (partie 1) ISC	2	13.-14.03.2020								2	2					1													5	
S1	UVA-Basiskurs Strasse (Teil 1)		2	23.-24.03.2020			2		1	2	2							0													7	
																															6	
																															5	

CANTON DU VALAIS KANTON VALAIS		2020 Agenda Bahn / Rail																												
RR / MJ		ifa / Valais - Wallis																												
Typ Type	Bezeichnung Kurs	Définition du cours	Tage Jours	Datum Date	Anzahl Teilnehmer / Totale participants											Kontingent / Contingent ifa														
					Obligatorisch / obligatoire												Spez.													
					SPFW Unnergoins	SPFW Brig-Glis	SPFW Region Visp	SPFW Gampel-Steg	SPFW St. Niklaus	FW Raron	FW Lötschental	CSIA Sierre	CSIA Sion	CSIA Martigny	CSIA Monthey	CSIA Vouvr	Matterhorn Gotthardbahn	Frei / Libre												
BK-B		Cours de base rail ISC	2	24.-25.02.2020								2	2	2					1											7
BK-B	UVA-Basiskurs Bahn		2	06.-07.03.2020	1	2												2	1											6
BK-B	UVA-Basiskurs Bahn		2	29.-30.05.2020			2		1																					6
BK-B	UVA-Basiskurs Bahn		2	28.-29.08.2020				2			2																			6
BK-B		Cours de base rail ISC	2	19.-20.10.2020											2	2			3											7

Info 2019/2020

STRASSE & BAHN / ROUTE & RAIL



Anfrage Kontingente beim IFA

Deutsch	Französisch
14 (10 TN gem. Vertrag) (04 TN SPFW B)	16 (12 TN gem. Vertrag) (04 TN SPFW B)
14 (dito S1)	16 (dito S1)
Tn absolvieren den S1 im Jahr 2020 (Ja / Nein):	
7 (05 TN gem. Vertrag) (02 TN SPFW B)	8 (05 TN gem. Vertrag) (02 TN SPFW B)
7 (05 TN gem. Vertrag) (02 TN SPFW B)	8 (05 TN gem. Vertrag) (02 TN SPFW B)
18 (14 TN gem. Vertrag) (04 TN SPFW B)	14 (10 TN gem. Vertrag) (04 TN SPFW B)
9 (07 TN gem. Vertrag) (02 TN SPFW B)	7 (05 TN gem. Vertrag) (02 SPFW B)
18 (14 TN gem. Vertrag) (04 TN SPFW B)	14 (10 TN gem. Vertrag) (04 TN SPFW B)

Konzept

Analyse Kursangebot IFA

83 Plätze «Französisch»

87 Plätze «Deutsch»

Meldung Kontingente an IFA

IFA meldet; Wann – Wieviele

START Agenda Strasse & Bahn

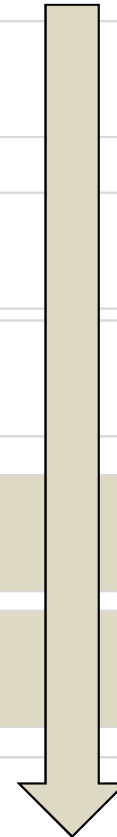

Info 2019/2020

STRASSE & BAHN / ROUTE & RAIL



Demande de contingents à l'IFA

Deutsch	Französisch
14 (10 TN gem. Vertrag) (04 TN SPFW B)	16 (12 TN gem. Vertrag) (04 TN SPFW B)
14 (dito S1)	16 (dito S1)
Tn absolvieren den S1 im Jahr 2020 (Ja / Nein):	
7 (05 TN gem. Vertrag) (02 TN SPFW B)	8 (06 TN gem. Vertrag) (02 TN SPFW B)
7 (05 TN gem. Vertrag) (02 TN SPFW B)	8 (06 TN gem. Vertrag) (02 TN SPFW B)
18 (14 TN gem. Vertrag) (04 TN SPFW B)	14 (10 TN gem. Vertrag) (04 TN SPFW B)
9 (07 TN gem. Vertrag) (02 TN SPFW B)	7 (05 TN gem. Vertrag) (02 SPFW B)
18 (14 TN gem. Vertrag) (04 TN SPFW B)	14 (10 TN gem. Vertrag) (04 TN SPFW B)

Concept

Analyse cours IFA

83 places «Français»

87 places «Allemand»

Annonce contingents à l'IFA

Réponse IFA; Quand – Combien

Fixation Agenda Route & Rail

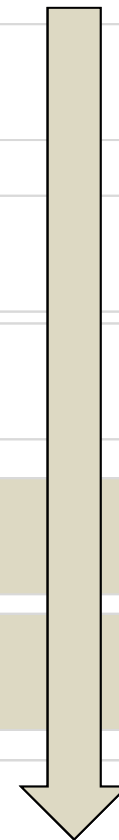

Info 2019/2020

STRASSE & BAHN / ROUTE & RAIL



Zuteilung Kontingente Bahn

Répartition contingents Rail



2

BK-B

2

WK-B

1

FK-B

1

WKF-B ab/dès 2021

XX

... auf Anfrage / sur demande

2020 Agenda Bahn / Rail													
ifa / Valais - Wallis													
Typ	Bezeichnung Kurs	Definition du cours	Tage	Date	Anzahl Teilnehmer / Totale participants							Montage / Contingent	
					Obligatorisch / obligatoire	Spez.							
BK-B	UVA-Besiskurs Bahn	Cours de base rail ISC	2	24-25.02.2020	1	2							7
BK-B	UVA-Besiskurs Bahn		2	06-07.03.2020									6
BK-B	UVA-Besiskurs Bahn		2	29-30.05.2020									6
BK-B	UVA-Besiskurs Bahn		2	28-29.08.2020									6
BK-B		Cours de base rail ISC	2	19-20.11.2020									7

Info 2019/2020

STRASSE & BAHN / ROUTE & RAIL



Einschreibungen Bahn

KAF - Verantwortlich für die VS-Fire Einschreibungen



 Vereinfachung Kontrolle der Einschreibungen gemäss Vertrag

 Meldung der Teilnehmer per Mail

 Einschreibungen über «Korpsname»

2020 Agenda Bahn / Rail																			
ifa / Valais - Wallis																			
Typ	Bezeichnung Kurs	Definition du cours	Tage Jours	Datum Date	Anzahl Teilnehmer / Totale participants														
					Obligatorisch / obligatoire	Spez.	IFVZ Interzonen	IFVZ Reg-Mob	IFVZ Region Mob	IFVZ Grenzpolig	IFVZ St. Murex	IFVZ Bahn	IFVZ Interzonal	Nr. OS: Saver	Nr. OS: Sot	Nr. OS: Montgry	OS: Montgry	OS: Voley	Multinationale Unternehmen
BK.B		Cours de base rail ISC	2	24-25.02.2020															7
BK.B	UVA-Basiskurs Bahn		2	06-07.03.2020	1	2													6
BK.B	UVA-Basiskurs Bahn		2	29-30.05.2020		2													3
BK.B	UVA-Basiskurs Bahn		2	28-29.08.2020			2												6
BK.B		Cours de base rail ISC	2	19-20.12.2020															7

marylin.janjic@admin.vs.ch

richard.rieder@admin.vs.ch

Info 2019/2020

STRASSE & BAHN / ROUTE & RAIL



Inscription Rail

OCF – Responsable des inscriptions sur VS-Fire



 **Contrôle simplifié des inscriptions sur VS-Fire selon contrat**

 **Annonce des participants par mail**

 **Inscription VS-Fire sous «corps»**

2020 Agenda Bahn / Rail																			
ifa / Valais - Wallis																			
Typ	Bezeichnung Kurs	Definition du cours	Tage	Jours	Datum	Anzahl Teilnehmer / Totale participants													
						Obligatorisch / obligatoire	Spez.	IFPZ Instruktion	IFPZ Reg-Info	IFPZ Regeln Mo	IFPZ Lernpläne	IFPZ St. Mieux	IFPZ St. Moritz						
BK.B		Cours de base rail ISC	2		24-25.02.2020														
BK.B	UVA-Basiskurs Bahn		2		06-07.03.2020	1	2												
BK.B	UVA-Basiskurs Bahn		2		29-30.05.2020			2											
BK.B	UVA-Basiskurs Bahn		2		28-29.08.2020				2										
BK.B		Cours de base rail ISC	2		19-20.12.2020														

marylin.janjic@admin.vs.ch

richard.rieder@admin.vs.ch

Info 2019/2020

STRASSE & BAHN / ROUTE & RAIL



Zuteilung Kontingente Strasse

Répartition contingents Route



2

S1

2

S2

1

FK-S

1

WFK-S

XX

WK-S-BA & LU ab/dès 2021

XX

... auf Anfrage / sur demande

2020 Agenda Strasse / Route																		
ASTRA																		
Anzahl Teilnehmer / Total participants																		
Typ	Beschreibung / Kurs	Definition du cours	Tage	Jours	Datum	Date	Obligatorisch / obligatoire								Frei / Libre			
							SPTVA A - 1/8/2019	SPTVA A - 1/8/2020	SPTVA A - 1/8/2021	SPTVA A - 1/8/2022	SPTVA A - 1/8/2023	SPTVA A - 1/8/2024	SPTVA A - 1/8/2025	SPTVA A - 1/8/2026		SPTVA A - 1/8/2027	SPTVA A - 1/8/2028	
S1	U14-Basissens Strasse (Teil 1)	Cours de base route (partie 1) SC	2		28-09-2020	2	2											
S1	U14-Basissens Strasse (Teil 1)	Cours de base route (partie 1) SC	2		15-10-2020	2												
S1	U14-Basissens Strasse (Teil 1)	Cours de base route (partie 1) SC	2		23-04-2021	2												
S1	U14-Basissens Strasse (Teil 1)	Cours de base route (partie 1) SC	2		06-07-2021	2												

Info 2019/2020

STRASSE & BAHN / ROUTE & RAIL



Einschreibungen Strasse

Kdt - Verantwortlich für die Einschreibungen



 Übersicht seiner Ausbildungsplanung

 Einschreibungen über «Korpsname»

 ...

2020 Agenda Strasse / Route																		
ASTRA																		
Typ	Beschreibung / Kurs	Definition du cours	Tage	Date	Obligatorisch / obligatoire	Anzahl Teilnehmer / Total participants												
						SPV A - Bildung	SPV A - Weg	PA (Abwehler)	SPV B - Gesamt-Bildung	SPV B - Lok	COA - Bahn	COA - Strasse	COA - Workshop	COA - Workshop	COA - BOS	COA - Hand-Examen	FEU - Lehr	
S1	U14-Basisstrasse (Teil 1)	Cours de base route (partie 1) SC	2	28-29.02.2020		2												
S1	U14-Basisstrasse (Teil 1)	Cours de base route (partie 1) SC	2	13-14.03.2020		2												
S1	U14-Basisstrasse (Teil 1)	Cours de base route (partie 1) SC	2	23-24.03.2020		2												
S1	U14-Basisstrasse (Teil 1)	Cours de base route (partie 1) SC	2	06-07.04.2020		2												

marylin.janjic@admin.vs.ch

richard.rieder@admin.vs.ch

Info 2019/2020

STRASSE & BAHN / ROUTE & RAIL



Inscription Route

Cdt – Responsable des inscriptions sur VS-Fire



 Vue d'ensemble de sa planification de formation

 Inscription VS-Fire sous «corps»



2020 Agenda Strasse / Route		ASTRA																					
		Anzahl Teilnehmer / Total participants																					
Typ	Beschreibung Kurs	Definition du cours	Tage	Jours	Datum	Date	Obligatorisch / obligatoire						Frei / Libre										
							SPV A - 1	SPV A - 2	SPV A - 3	SPV A - 4	SPV A - 5	SPV A - 6	SPV A - 7	SPV A - 8	SPV A - 9	SPV A - 10	SPV A - 11	SPV A - 12					
S1	U14-Basisstrasse (Teil 1)	Cours de base route (partie 1) SC	2		28-29.02.2020																		
S1	U14-Basisstrasse (Teil 1)	Cours de base route (partie 1) SC	2		15-16.03.2020																		
S1	U14-Basisstrasse (Teil 1)	Cours de base route (partie 1) SC	2		23-24.03.2020																		
S1	U14-Basisstrasse (Teil 1)	Cours de base route (partie 1) SC	2		06-07.04.2020																		
S1	U14-Basisstrasse (Teil 1)	Cours de base route (partie 1) SC	2		05-06.05.2020																		

marylin.janjic@admin.vs.ch

richard.rieder@admin.vs.ch

Info 2019/2020

STRASSE & BAHN / ROUTE & RAIL



Abrechnungen Strasse & Bahn

Décompte Rail & Route



🔗 Abrechnungen gemäss Wunsch Kdt

Décompte selon désir du Cdt

🔗 Rechnung stellen an KAF

Facture à envoyer à l'OCF

🕒 ... warten auf Kursbestätigung IFA

... en attente d'une confirmation de cours IFA

Info 2019/2020

STRASSE & BAHN / ROUTE & RAIL

Terminplanung



KAF	Meldung Kontingente an IFA	März
KAF	Planung neue AGENDA	Juni/Juli
Kdt	Aktualisierung Personelles	<i>Permanent</i>
KAF	Veröffentlichung AGENDA 20xx	August
KAF	Einschreibungen Bahn VS-Fire	September
Kdt	Einschreibungen Strasse VS-Fire	September
KAF	Meldung AdF an IFA	Oktober

Info 2019/2020

STRASSE & BAHN / ROUTE & RAIL

Calendrier



OCF	Annonce contingents à l'IFA	Mars
OCF	Planification nouvel AGENDA	Juin/Juillet
Cdt	Mise à jour personnel	<i>Permanente</i>
OCF	Publication AGENDA 20xx	Août
OCF	Inscriptions Rail VS-Fire	Septembre
Cdt	Inscriptions Route VS-Fire	Septembre
OCF	Annonces SP à l'IFA	Octobre

Info 2019/2020

STRASSE & BAHN / ROUTE & RAIL

Alarmierung / Alarmes



Info 2019/2020

STRASSE & BAHN / ROUTE & RAIL



Alarmierung bis jetzt

Alarmes jusqu'à présent

Aktualisierung Bahngruppe im VS-Fire durch KAF

... sehr schwierig

Mise à jour du groupe Rail dans VS-Fire par l'OCF

... très compliqué



Info 2019/2020

STRASSE & BAHN / ROUTE & RAIL



Alarmierung bis jetzt

Alarmes jusqu'à présent

Kontrolle AdF durch Kdt nicht möglich!

Änderungen Personalien AdF  VS-Fire

SOLL / IST stimmt nie



Pas de contrôle des SP pour le Cdt!

Modifications coordonnées SP  VS-Fire

Etat actuel / Etat réel ne correspondent pas

Info 2019/2020

STRASSE & BAHN / ROUTE & RAIL



Programmierung Bahn neu ab

Programmation des groupes Rails

KAF - Eröffnung Bahngruppe im VS-Fire pro Korps

Einschreibungen AdF immer vom Kdt

**OCF – Création nouveaux groupes Rails
par corps SP dans VS-Fire**

Inscriptions SP toujours par le Cdt



Info 2019/2020

STRASSE & BAHN / ROUTE & RAIL



Programmierung Bahn neu ab

Programmation des groupes Rails

Daten von AdF sind immer aktuell

Sicherstellung Alarmierung



Kosten werden vom KAF übernommen

Coordonnées SP toujours à jour

L'alarme est toujours garantie

Les frais sont pris en charge par l'OCF

Info 2019/2020

STRASSE & BAHN / ROUTE & RAIL



Prozess / Processus

Aktualisierung Gruppe Bahn / Mise à jour groupe Rail

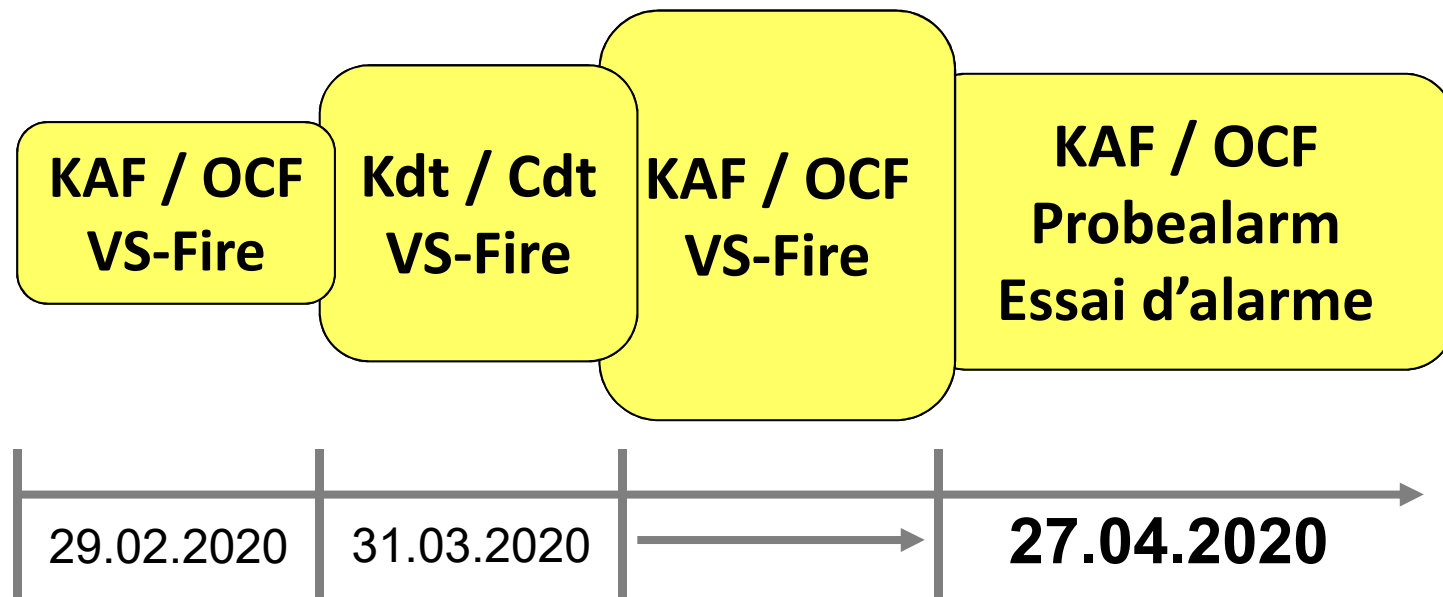

Info 2019/2020

STRASSE & BAHN / ROUTE & RAIL

Auftrag an Kdt / **Ordre aux Cdts**

SOFORT - Meldung Teilnehmer Kurse IFA

IMMEDIATEMENT – Annonce participants cours IFA

Aktualisierung Alarmierung Bahngruppe

Mise a jour des alarmes du groupe Rail

Aktualisierung Personelles

Mise a jour du personnel



Info 2019/2020

STRASSE & BAHN / ROUTE & RAIL

Konzept Einsätze Bahn Wallis

Concept Intervention Rail Valais



Projekt

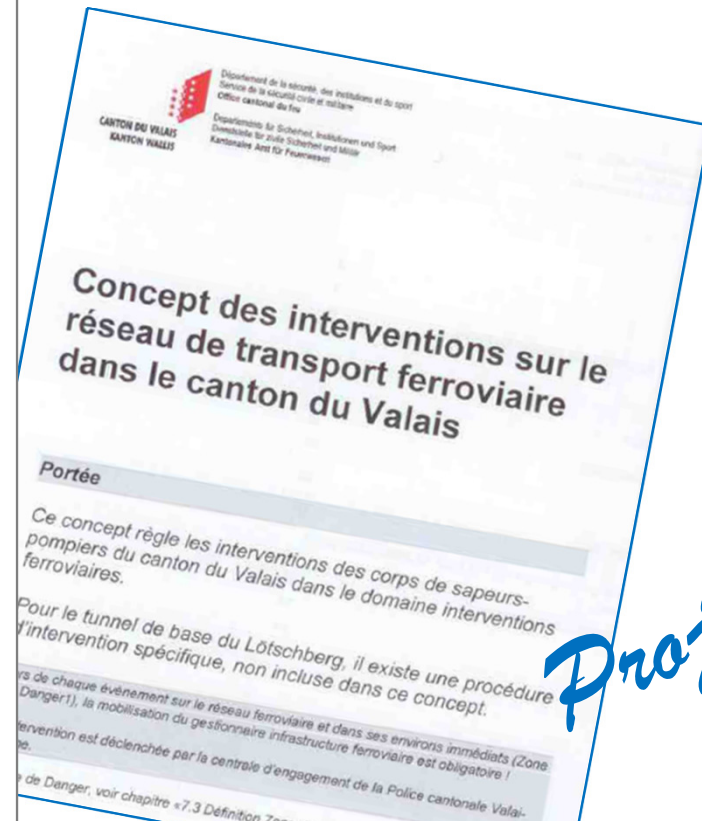

Projekt

Info 2019/2020

STRASSE & BAHN / ROUTE & RAIL



Konzept Einsätze Bahn Wallis

Regelt die Einsätze der Feuerwehren

... Organisationsstruktur

... Alarmierung

... Schadenplatzorganisation

... Aufgaben Bereich Bahngruppe

... Verhalten im Bereich von Bahnanlagen



**Konzept
Einsätze auf
Eisenbahnverkehrsanlagen
im Kanton Wallis**

Geltungsbereich

Dieses Konzept regelt die Einsätze der Feuerwehren im Kanton Wallis im Bereich von Eisenbahnverkehrsanlagen.

Für die Lötschbergbasisstrecke besteht ein eigenes Einsatzhandbuch.

Bei jedem Ereignis auf Eisenbahnverkehrsanlagen und in unmittelbarer Umgebung (Gefahrenbereich*) ist das Aufgebot des zuständigen Eisenbahnverkehrsunternehmens zwingend.

Das Aufgebot erfolgt über die Einsatzzentrale der Kantonspolizei Wallis.

Info 2019/2020

STRASSE & BAHN / ROUTE & RAIL



Concept Intervention Rail Valais

Règle les interventions des corps SP

... Structure de l'organisation

... Alarmes

... Organisation sur la place de sinistre

... Tâches dans le domaine du groupe Rail

... Comportement dans le domaine des installations Rail



Info 2019/2020

STRASSE & BAHN / ROUTE & RAIL



Ausbildung Bahn VS 20xx

Formation Rail VS 20xx

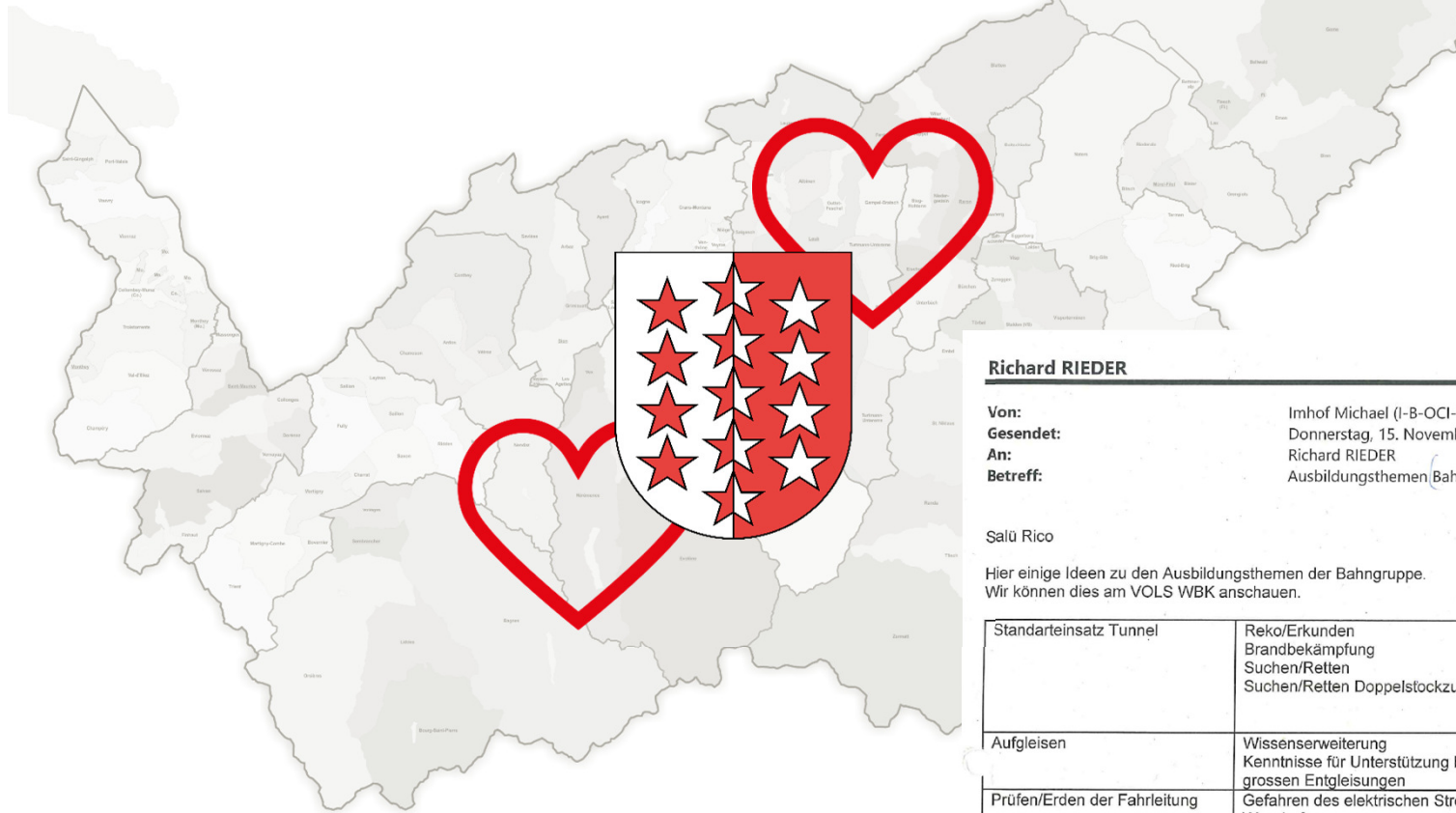

Richard RIEDER

Von: Imhof Michael (I-B-OCI-RWT-BR) <michael.imhof@sbb.ch>
Gesendet: Donnerstag, 15. November 2018 16:51
An: Richard RIEDER
Betreff: Ausbildungsthemen Bahngruppe

Salü Rico

Hier einige Ideen zu den Ausbildungsthemen der Bahngruppe.
Wir können dies am VOLS WBK anschauen.

Standarteinsatz Tunnel	Reko/Erkunden Brandbekämpfung Suchen/Retten Suchen/Retten Doppelstockzug	Dies hat höchste Priorität. Es müssen Automatismen erreicht werden. Ifa Balsthal ist unabdingbar. Eine bessere Infrastruktur findet man nirgends.
Aufgleisen	Wissenserweiterung Kenntnisse für Unterstützung bei grossen Entgleisungen	
Prüfen/Erden der Fahrleitung	Gefahren des elektrischen Strom Wer darf was Hantieren mit langen Geräten unter der Fahrleitung z.B.:	Im Kanton Valais Prüfen und Erden die Feuerwehren nicht. Es gibt Kantone, in welchen dies durch Feuerwehren gemacht

Info 2019/2020

STRASSE & BAHN / ROUTE & RAIL



Fragen / Questions



Info 2019/2020

STRASSE & BAHN / ROUTE & RAIL



Merci

Dankeschön

Info 2019/2020

STRASSE & BAHN / ROUTE & RAIL

